



# Регулируемый детский стул

## Руководство по сборке и использованию



**Пожалуйста, следуйте инструкции.**

### Перечень деталей:

1. Правая стойка.
2. Левая стойка.
3. Спинка.
4. Изогнутая планка.
5. Широкая(!) планка.
6. Узкая(!) планка.
- 7,8,9,10,11,12,13,14. Болты.
- 15,16,17,18,19,20,21,22. Гайки-бочонки.
23. Ключ для болтов.
- 24,25. Сиденье/подставка для ног (на схеме не указаны).

### Схема сборки:

1. Вставьте гайки-бочонки (19, 20) в предназначенные для них отверстия на широкой (!) планке (5) как показано на **рисунке 2**.
2. Вставьте широкую (!) планку (5) в предназначенный для нее задний паз на правой стойке (1), и соедините их болтом (11) в соответствии с **рисунком 1**, логотип Kotokota должен оказаться с наружной стороны.

**Не затягивайте болт полностью!**

3. Вставьте широкую (!) планку (5) в предназначенный для нее задний паз на левой стойке (2), и соедините их болтом (12) в соответствии с **рисунком 1**. **Не затягивайте болт полностью!**

4. Вставьте гайки-бочонки (21, 22) в предназначенные для них отверстия на узкой (!) планке (6) как показано на **рисунке 2**.

5. Вставьте узкую (!) планку (6) в предназначенный для нее передний паз на правой стойке (1), и соедините их болтом (13) в соответствии с **рисунком 1**, логотип Kotokota должен оказаться с наружной стороны.

**Не затягивайте болт полностью!**

6. Вставьте узкую (!) планку (6) в предназначенный для нее передний паз на левой стойке (2), и соедините их болтом (14) в соответствии с **рисунком 1**. **Не затягивайте болт полностью!**

7. Вставьте гайки-бочонки (15, 16) в предназначенные для них отверстия на спинке (3) как в **пункте 1**.

8. Вставьте спинку (3) в предназначенный для нее верхний паз на правой стойке (1), и соедините их болтом (7) в соответствии с **рисунком 1**.

**Не затягивайте болт полностью!**

9. Вставьте спинку (3) в предназначенный для нее верхний паз на левой стойке (2), и соедините их болтом (8) в соответствии с **рисунком 1**.

**Не затягивайте болт полностью!**

10. Вставьте гайки-бочонки (17, 18) в предназначенные для них отверстия на изогнутой планке (4) как в **пункте 1**.

11. Вставьте изогнутую планку (4) в предназначенный для нее паз на правой стойке (1), и соедините их болтом (9) в соответствии с **рисунком 1**.

**Не затягивайте болт полностью!**

12. Вставьте изогнутую планку (4) в предназначенный для нее паз на левой стойке (2), и соедините их болтом (10) в соответствии с **рисунком 1**. **Не затягивайте болт полностью!**

13. Установите сиденье и подставку для ног в подходящие пазы на стойках в соответствии с рекомендациями ниже.

**Обратите внимание, что сиденье и подставка для ног являются взаимозаменяемыми деталями.**

14. **Тщательно затяните все 8 болтов.** Обратите внимание, что при затяжке болтов между торцами изогнутой планки и стойками останется зазор примерно по 5 миллиметров с каждой стороны. Это позволит в дальнейшем подтянуть крепления в случае необходимости.

15. Попросите Вашего ребенка сесть на стул и проверьте правильность посадки в соответствии с рекомендациями ниже.

16. Если Вам нужно изменить высоту или глубину сиденья или подставки для ног, ослабьте болты (7, 9, 13) или (8,10, 14), измените положение сиденья/подставки для ног, после чего надежно затяните болты.

**Рисунок 1**

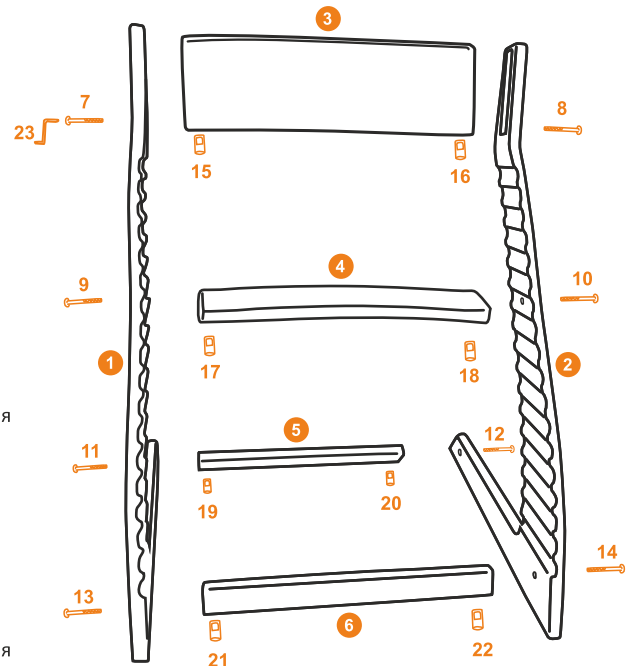

**Рисунок 2**

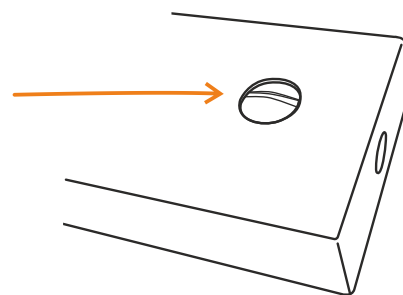

#### Установка сиденья:

**Высота:** Сиденье установлено на правильной высоте, когда локти ребенка находятся на уровне поверхности стола.

**Глубина:** Для правильного выбора глубины сиденья, посадите ребенка так, чтобы спина касалась спинки стула и бедра опирались на сиденье. Обратите внимание, чтобы сиденье было не слишком глубоким и между краем сиденья и коленями ребенка оставалось достаточно пространства - в противном случае спина ребенка не получит необходимой поддержки.

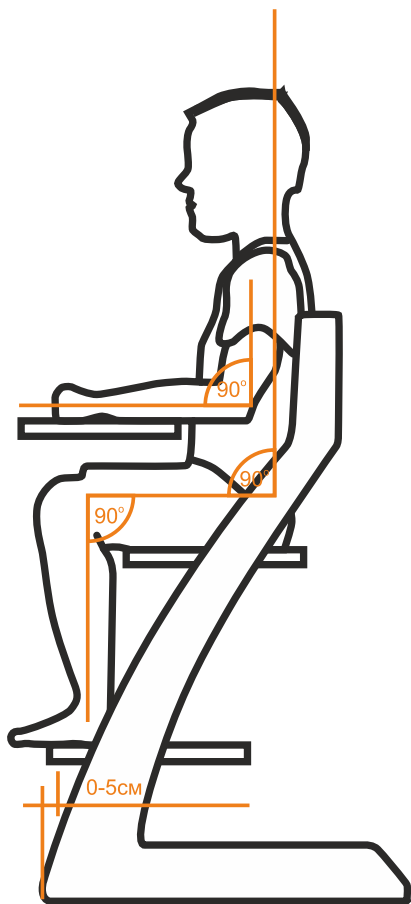

#### Подставка для ног:

**Высота:** Подставка для ног установлена правильно, когда подошвы ступней ребенка лежат на подставке, бедра касаются сиденья, а угол между бедром и голенью составляет 90 градусов.

**Глубина:** Проследите за тем, чтобы передний край подставки для ног НИКОГДА не выступал за передний край ножек стула на уровне пола.

#### Уход:

Протирайте стул чистой, влажной тряпкой. Удаляйте влагу сухой тряпкой. Влага может привести к трещинам в лаковом покрытии. Мы не рекомендуем пользоваться моющими средствами. При длительном воздействии солнечного света, цвет стула может измениться.

#### Информация о продукте:

Стул изготовлен из березовой фанеры производства компании UPM-Kymmene OY, Финляндия. Покрытие стула - водный лак с восковым эффектом, не содержащий вредных веществ и растворителей, соответствует Стандарту ЕС EN 71-3 «О безопасности игрушек и детской мебели». Продукция сертифицирована [FSC]

#### Безопасность:

Чтобы Ваш ребенок мог самостоятельно придвигаться к столу, а стул не имел возможности перевернуться, ножки стула имеют накладки из специального скользящего пластика. Когда ножки стула поднимаются над полом, стул, благодаря накладкам, соскальзывает назад и принимает правильное положение. Следите за чистотой накладок. Чтобы накладки могли выполнять свою функцию, стул должен иметь возможность двигаться. Это означает, что поверхность пола должна быть горизонтальной, гладкой и достаточно твердой. Нельзя ставить растущий стул на мягкие или с длинным ворсом ковры и дорожки, в которые легко погружаются ножки стула. Неровные полы могут также быть неподходящей поверхностью для стула.

Не оставляйте ребенка на стуле без присмотра. Всегда оставайтесь вблизи ребенка. Пользуйтесь стулом только тогда, когда все компоненты правильно закреплены и отрегулированы. Сиденье и подставка для ног требуют особого внимания: прежде чем посадить на стул ребенка, убедитесь, что они правильно укреплены.

Стул всегда должен стоять на устойчивой горизонтальной поверхности. Не забудьте вновь затянуть все винты через 2 недели после сборки стула, а также регулярно контролировать их затяжку в дальнейшем. Сохраняйте шестигранный ключ для последующего использования.

#### Прочая информация:

Древесина - это живой материал. Поэтому каждый лист фанеры, из которой изготавливается стул, уникален в своем роде. Таким образом, фотография или образец не могут в полной мере дать представление обо всех стульях в отношении цвета, оттенков, волокон древесины,

#### Гарантия:

8 лет гарантии на все деревянные детали. Все гарантии касаются материалов и дефектов производства. Настоящая гарантия не покрывает повреждения, возникшие вследствие нормального использования и износа, неправильного использования продукта, а также неисполнения прилагаемых к продукту инструкций по монтажу, эксплуатации и уходу.

При обнаружении любого дефекта, напишите, пожалуйста, нам на почту, либо позвоните по телефонам, указанным на нашем сайте.

**Kotokota.**  
com

Под одной из ножек Вашего стула имеется десятизначный код, содержащий информацию о Вашем стуле. Пожалуйста, сообщите нам его при обращении по поводу гарантии/технического обслуживания.

**Мы надеемся, что наши продукты принесут радость и удобство  
Вам и Вашим детям!**